

1. Неуказанные предельные отклонения размеров: отверстий H14, валов h14, прочих  $\pm IT14/2$
2. На отверстиях снять фаску 0,5x45°
3. Размер  $R^*$  обеспечить инструментом но не более 15мм

Изм/Лист	№ Докум.	Подп.	Дата
Разраб.			
Проверил			
Т. контр.			
Нач. отд.			
Н. контр.			
УТВ.			
Основание			
Лит.			
Масса			
Масштаб			
1:1			
Лист 1			
Листов 1			
Сталь			

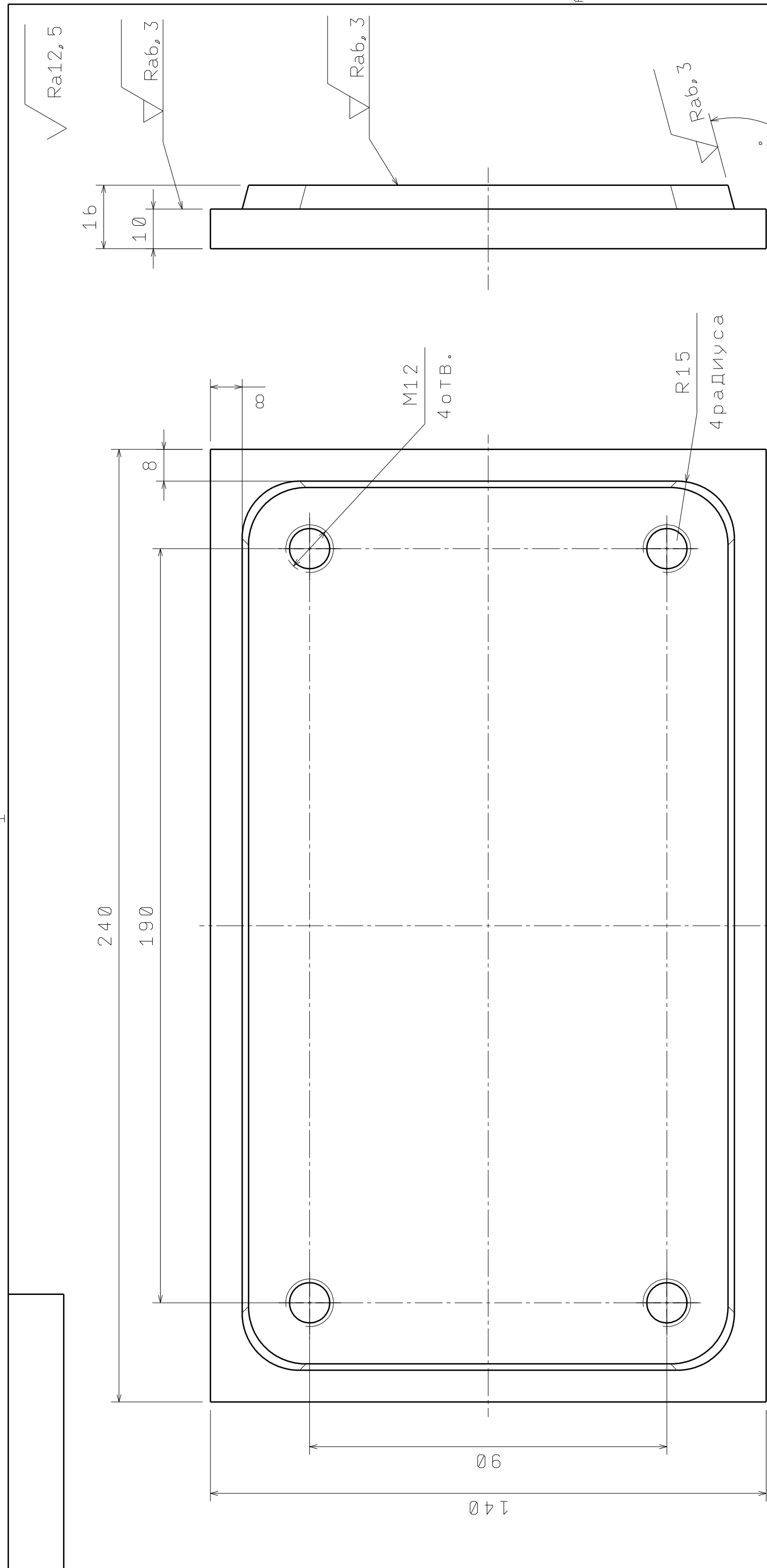

1. Неуказанные предельные отклонения размеров:  
 ОТВЕРСТИЙ H14, валов h14, прочих  $\pm IT14/2$   
 2. На отверстиях снять фаску  $0,5 \times 45^\circ$ .

ИЗМ/Лист	№ Докум.	Подп.	Дата
Разраб.			
Проверил			
Т. контр.			
Нач. отд.			
Н. контр.			
УТВ.			

Лит.	Масса	Масштаб
		1:1
Лист 1	Листов 1	

Опора

Сталь