

A-A (2 : 1)

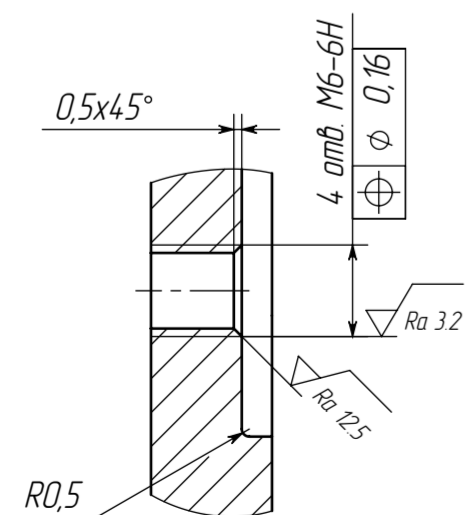

Б-Б (1 : 2)

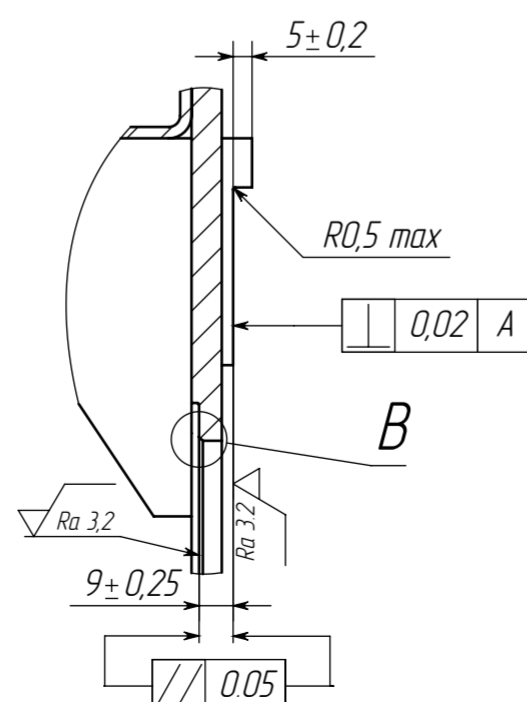

B (2 : 1)

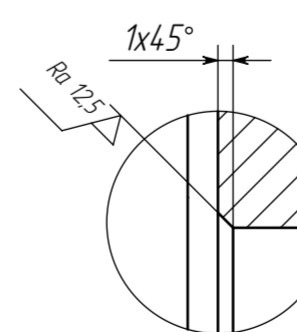

- 1. \* Размеры для справок.
- 2. Н14, h14, ±IT14/2.
- 3. Чертеж разработан для механической обработки стоек.

Количество стоек: RB2.02.02.000 – 1 шт.  
RB2.02.02.000-01 – 1 шт.

RB2.02.02.000CB				
Изм.	Лист	№ документа	Подпись	Дата
Разраб.		Бородай		10.2014
Проверил				
Т. контр.				
Гл. констр.				
Н. контр.				
Утв.				
Стойка			Лист	Масса
Сборочный чертеж			и	12,7
Механическая обработка стоек			Листов	14
			1	
			г.Симферополь	

Первичное применение

Справочный №

Подпись и дата

Имя № дубл.

Взам. инв. №

Подпись и дата

Имя № подл.