

RB2.01.01.000СБ

Первичное применение

Справочный №

Подпись и дата

Инв. № дубл.

Взам. инв. №

Подпись и дата

Инв. № подл.

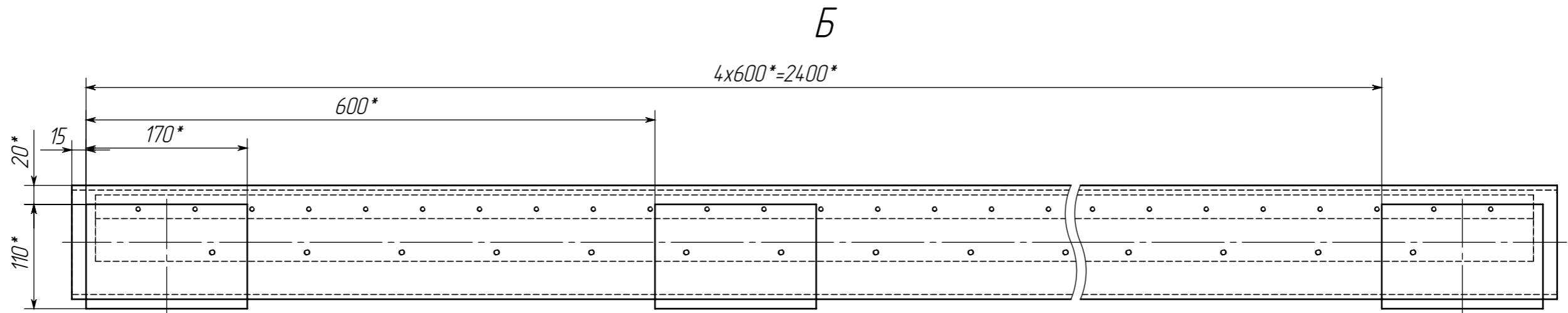
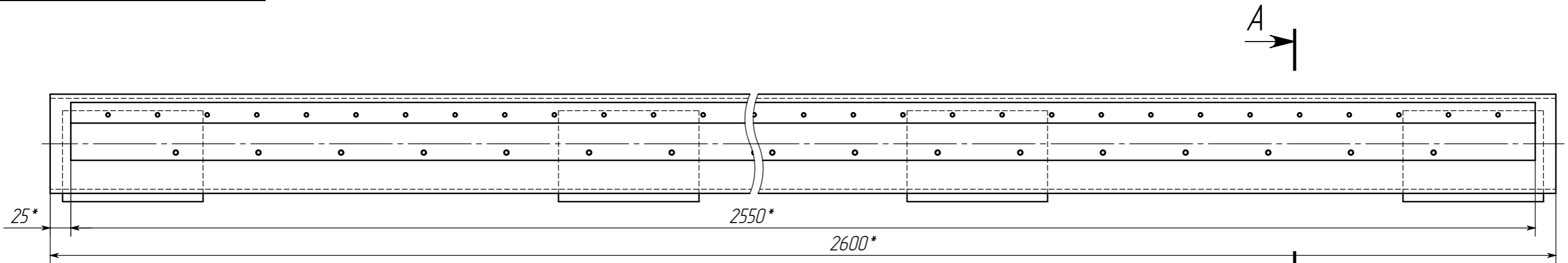

A-A (1:2.5)

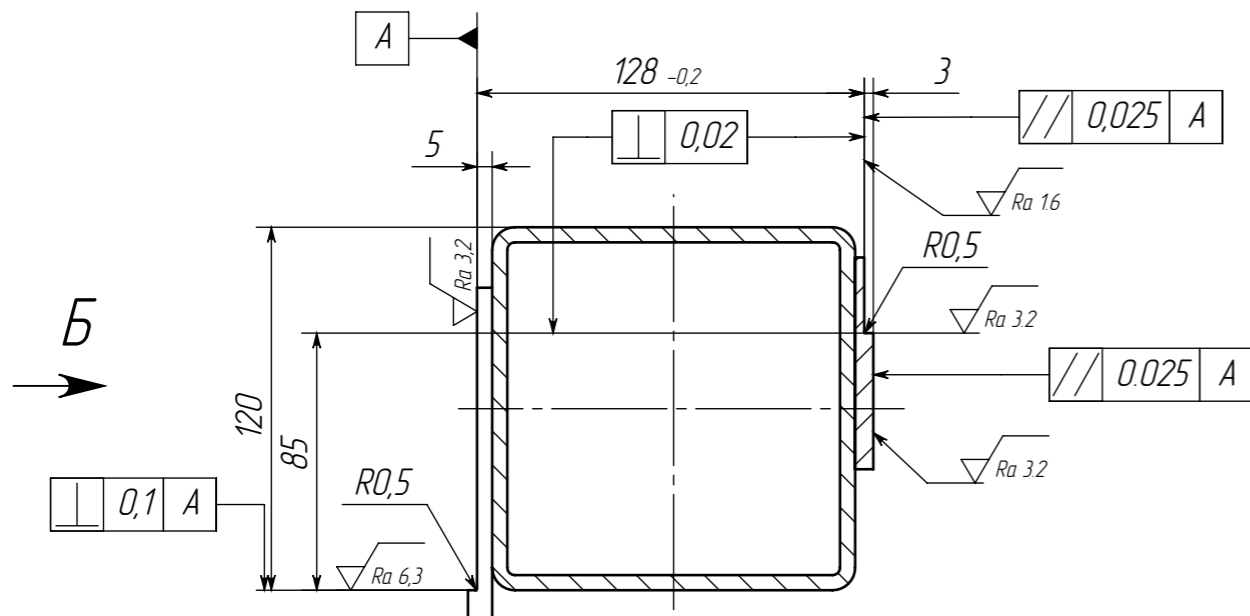

1. \* Размеры для справок.
2.  $h14, \pm IT14/2$ .
3. Данный чертеж разработан для механической обработки балки RB2.01.01.000 СБ.
4. Отверстия, указанные на главном виде изготавливать не требуется.

Количество - 2 шт.

					<b>RB2.01.01.000СБ</b>			
Изм	Лист	№ документа	Подпись	Дата	<b>Балка</b> Сборочный чертеж Механическая обработка балки	Лит	Масса	Масштаб
Разраб.	Бородай			10.20.14		И	69,0	1:5
Проверил						Лист	Листов	1
Т. контр.								
Гл. констр.								
Н. контр.								
Утв.								
Бородай					г. Симферополь			

Бородай

Формат А3