

# Mikoni430p/540p 数控雕铣机 ( 台式 )

## —选型手册—



CNC ( Desktop )

——专业·专注·专心——

版权所有：洛阳米科尼精密机械有限公司

# 目 录

## 技术工艺

Technical-Presentations

.....

## 功能用途概述

Properties&Application

.....

## 详细参数

Detail-parameters

.....

## 可选附件

Optional-Accessories

.....



BRAND TECHNOLOGY  
品牌工艺

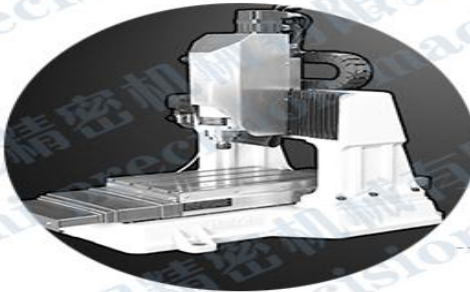

01.设计理念

我们致力于设计生产结构更好、更耐用的小型精品机床。一个产品在上市之前，要经过试产、试加工、客户试用反馈等几项考验。

02.精密铸造工艺

良好的铸造工艺，是优质床身铸件的保证更是机床精度以及精度保持性的重要保证。我们投入大量资金，采用行业领先的精密铸造工艺，为客户提供更好的产品。

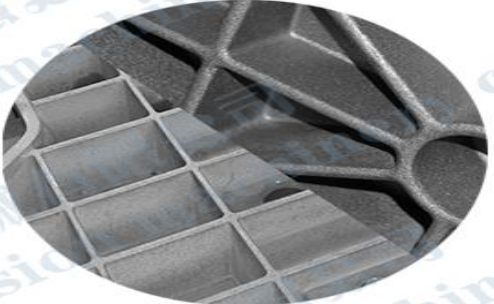

03.DMG进口加工中心

公司拥有强大的加工资源，采用DMG进口加工中心加工床身等主要部件，每件床身都要经过至少3道工序检验，确保100%合格率。

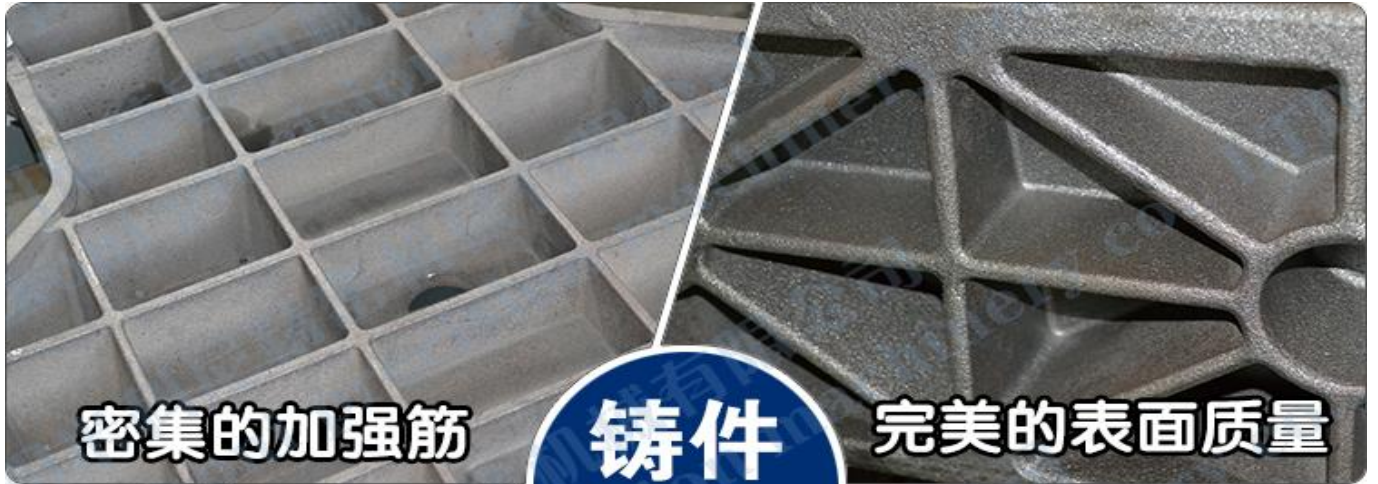

## 铸件 细节

完美的表面质量

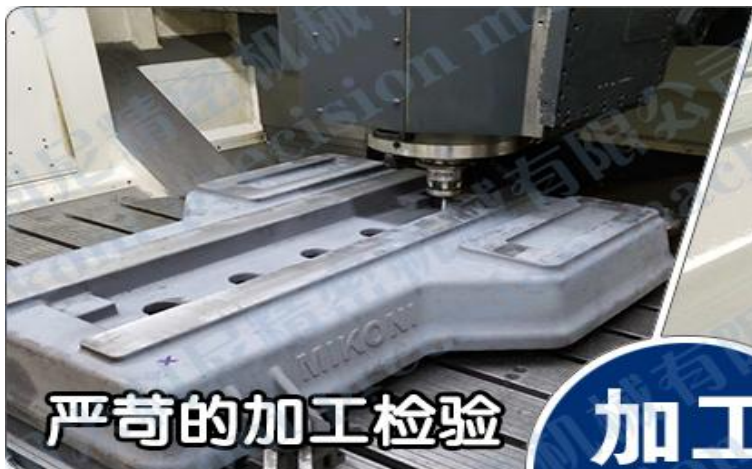

## 加工 细节

汽车喷漆工艺

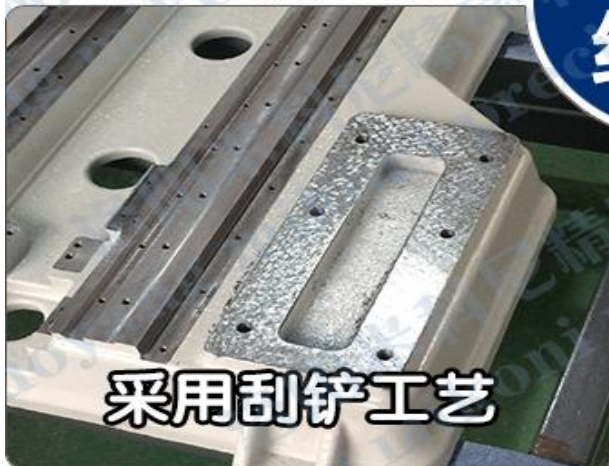

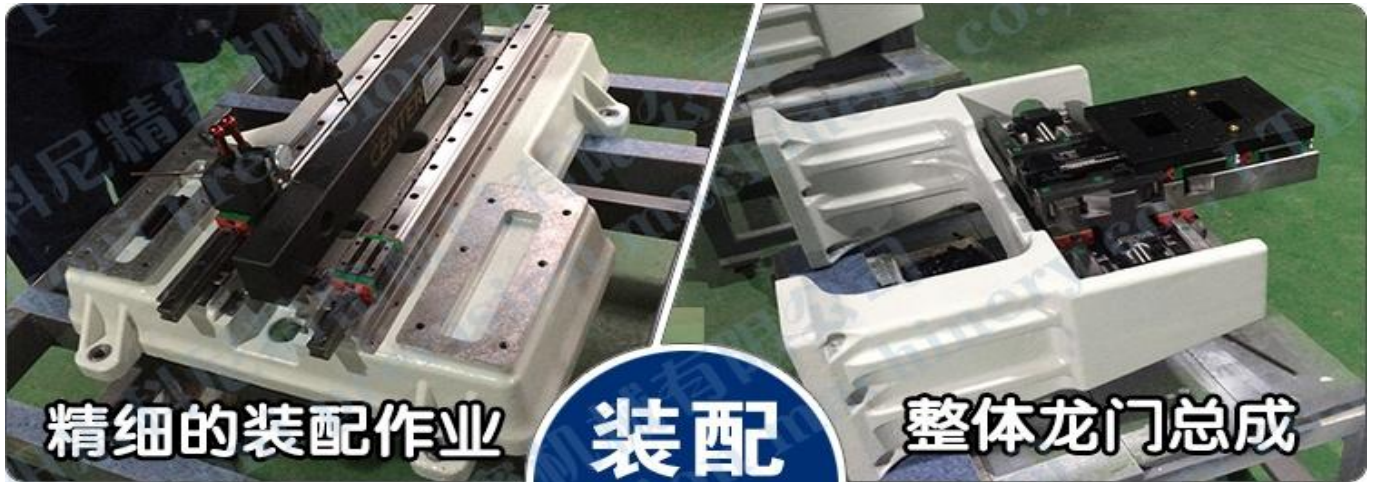

装配  
细节

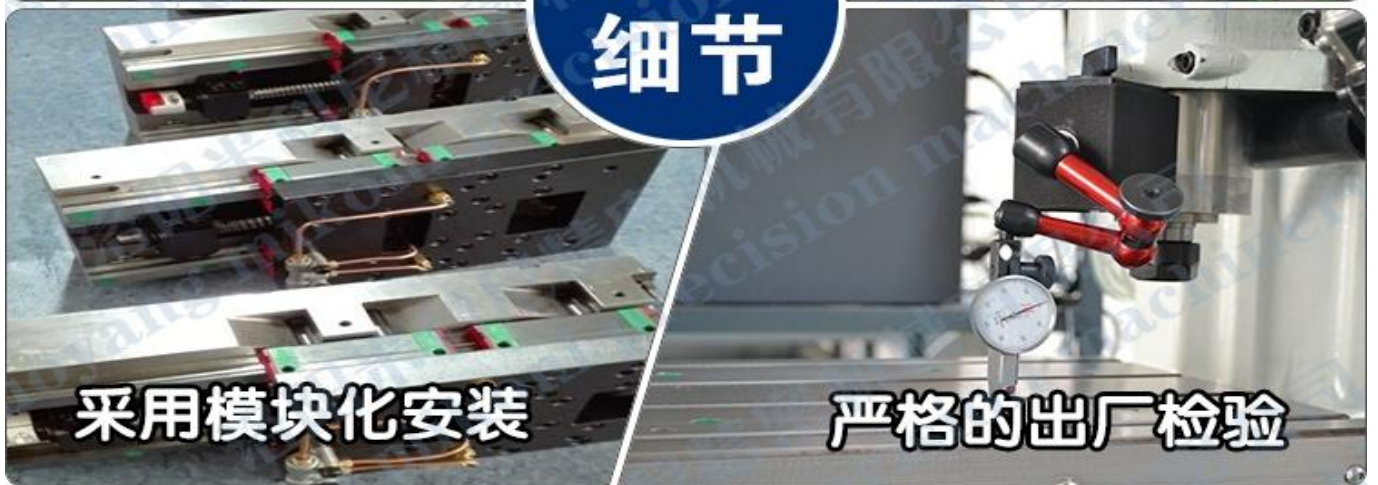

## 产品性能与用途概述

该机型可用于模具、钢件、铝件、铜件的加工，以及高档工艺品的加工（木器、玉器），加工精度可达 0.01mm。欢迎实地考察！

Mikoni 雕铣机广泛用于精密模具粗精加工一次完成，模具紫铜电极，铝件产品批量加工，鞋模制造，治具加工，钟表眼镜行业，其性价比高，加工速度快，加工产品光洁度好，在机床加工业越来越占有重要地位，为工业自动化必不可少的一个加工环节。

—台式整机详细参数—

参数/型号	430PD-CM	540PD-CM
机床结构	整体龙门定梁式	整体龙门定梁式
整备质量	340kg±10kg	680kg±10kg
机床材质	HT250 ( 灰铸铁 )	HT250 ( 灰铸铁 )
工作电压	220V/ ( 380V 可定制 )	220V/ ( 380V 可定制 )
最大总功率	3-3.5KW	5-5.5KW
机身長宽高 ( 含电机 )( mm )	980/750/890	1300/990/1120
电控柜长宽高 ( mm )	620/330/530	620/330/530
X/Y/Z 轴有效行程 ( mm )	400/285/145	500/385/175
工作台尺寸 ( mm )	300*400	400*500
T 型槽规格	M8T 螺母/M10T 螺栓	M10
工作台最大承重	80KG	140KG
3 轴直线度	±0.01	±0.015
3 轴垂直度	±0.01	±0.015
工作台平面度	±0.015	±0.02
XY 平面相对于工作台平行度	±0.02	±0.03
通过高度 ( mm )	160	220
通过宽度 ( mm )	340	450
定位精度 ( mm )	0.018/300	0.018/300
重复定位精度 ( mm )	≤0.005	≤0.005
加工尺寸精度 ( 在指定速度和切削量 )	±0.01	±0.01
机床机械零点精度 ( mm )	0.01	0.01

最高快速移动速度	8M/min	8M/min
最高切削加工速度	5M/min	5M/min
支持程序格式	标准 G 代码	标准 G 代码
程序读取方式	U 盘	U 盘
支持手轮	支持	支持
主轴型号功率	80 直径 2.2KW 4 级模具主轴	110 直径 3KW/4KW 4 级模具主轴
主轴冷却方式	水冷 ( 提供冷却泵, 容器需自备 )	水冷 ( 提供冷却泵, 容器需自备 )
主轴转速	12000/24000	12000/24000
主轴夹头型号	ER20	ER20/ER25
最大刀具直径	10MM	14MM
刀具冷却方式	水冷 ( 提供冷却泵, 容器需自备 )	水冷 ( 提供冷却泵, 容器需自备 )
固定对刀仪	支持	支持
断点加工	支持	支持
驱动电机品牌功率	米格 8N.m	米格 16N.m
导轨品牌型号	台湾 HIWIN-H 级滚珠导轨	台湾 HIWIN-H 级滚珠导轨
导轨固定方式	靠山+压块	靠山+压块
丝杆品牌型号	启尖 2005/C5 研磨滚珠丝杠	启尖 2505/C5 研磨滚珠丝杠
丝杆固定方式	双端固定+预拉伸	双端固定+预拉伸
导轨丝杆润滑方式	铜管路集中润滑	铜管路集中润滑
机床机械零点	支持	支持

#### 附件清单

品名	规格	数量	品名	规格	数量
机床使用手册	控制系统、驱动器、变频器	1	备用螺丝包	—	1
内六角扳手	3-10mm	1			
常用 ER 夹头-高精度	3 4-5 6 8	4			
不锈钢吊环		4			

—台式光机详细参数—

参数/型号	430PD-BM	540PD-BM
机床结构	整体龙门定梁式	整体龙门定梁式
整备质量	340kg±10kg	680kg±10kg
机床材质	HT250 ( 灰铸铁 )	HT250 ( 灰铸铁 )
驱动电机法兰	80/86 法兰	100/110 法兰
主轴抱座规格	80mm	110mm
机身長宽高 ( 不含电机 )( mm )	980/620/750	1300/730/920
X/Y/Z 轴极限行程 ( mm )	400/285/145	500/385/175
工作台尺寸 ( mm )	300*400	400*500
T 型槽规格	M8T 螺母/M10T 螺栓	M12T 螺母/M12T 螺栓
工作台最大承重	80KG	140KG
3 轴直线度	±0.01	±0.015
3 轴垂直度	±0.01	±0.015
工作台平面度	±0.015	±0.02
XY 平面相对于工作台平行度	±0.02	±0.03
通过高度 ( mm )	160	220
通过宽度 ( mm )	340	450
定位精度 ( mm )	0.018/300	0.018/300
重复定位精度 ( mm )	≤0.005	≤0.005
导轨品牌型号	台湾 HIWIN-H 级滚珠导轨	台湾 HIWIN-H 级滚珠导轨
导轨固定方式	靠山+压块	靠山+压块
丝杆品牌型号	启尖 2005/C5 研磨滚珠丝杠	启尖 2505/C5 研磨滚珠丝杠

丝杆固定方式	双端固定+预拉伸	双端固定+预拉伸
导轨丝杆润滑方式	铜管路集中润滑	铜管路集中润滑

附件清单					
品名	规格	数量	品名	规格	数量
不锈钢起吊环	--	4			

**说明：**

《光机》是指床身、丝杆副、导轨副等必要机械部件经过精密装配调试完毕的机械部分，不包含任何的电控、电器部分。用户可以自己选购电控电器进行装配即可。如右图：

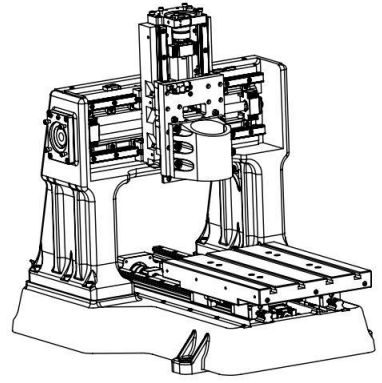

《整机》是指光机与电控部分完全装配完毕，带有控制系统、驱动电机、电控箱及其他必要的部件，用户可以直接使用的最终产品。

## 型号释义：

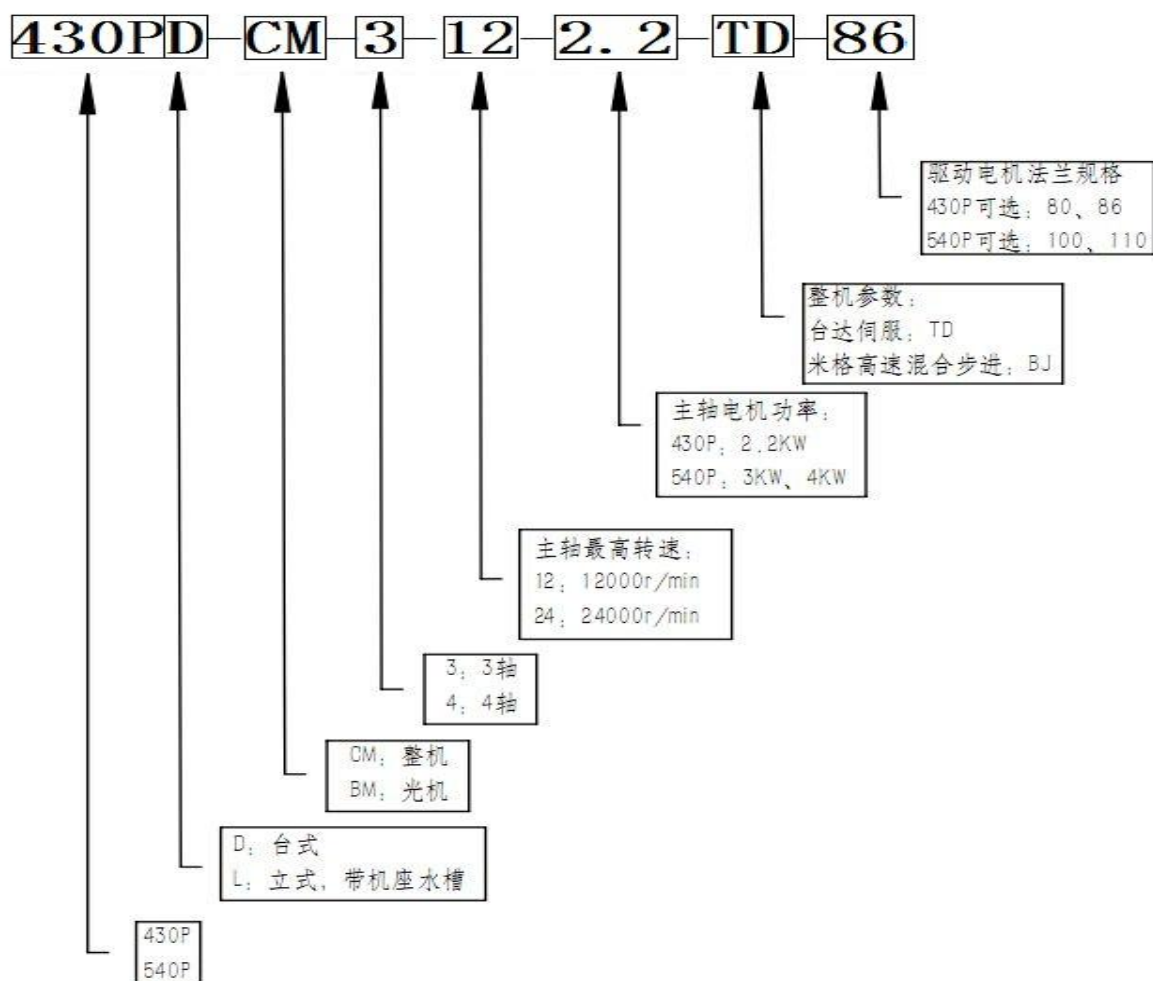

## 可选附件

名称/型号	430P	540P	备注
机座水槽	2500 元	2900 元	
三轴防尘罩套装	1400 元	1800 元	整机已包含此项
润滑油泵	300 元	350 元	整机已包含此项
Mikoni 模具电主轴	3500 元( 2.2KW4 级 )	4900 元 ( 4KW 4 级 ) 4200 元 ( 3KW 4 级 )	整机已包含此项